

SIEGENIA-AUBI

AEROMAT 80

Anfrage

Auftrag

SIEGENIA-AUBI AG
 Lüftungstechnik
 Zelgstrasse 97
 3661 Uetendorf

Absender: _____

Liefertermin: _____

Datum: _____

Tel.: 033 346 10 10
 FAX: 033 346 10 21

AEROMAT 80 Typ D/DK Schalldämmlüfter

Lüfterlänge von 200 - 3000 mm

Typ D = Druckdifferenz

Stück	Farbton				Bedienungs- seite		Lüfterlänge in mm	Stirnkappen		Wetterschutz			Schalldämmung in dB R _{W-1,9}			
	EV1 silber	dunkel- bronze (F77)	RAL 9016 weiß	Sonder- farben RAL	re.	li.		schwarz	weiß	ohne	(senkr.)	(waagr.)	ohne	33	36	40
	<input type="checkbox"/>	<input type="checkbox"/>	<input type="checkbox"/>		<input type="checkbox"/>	<input type="checkbox"/>		<input type="checkbox"/>	<input type="checkbox"/>	<input type="checkbox"/>	<input type="checkbox"/>	<input type="checkbox"/>	<input type="checkbox"/>	<input type="checkbox"/>	<input type="checkbox"/>	<input type="checkbox"/>
	<input type="checkbox"/>	<input type="checkbox"/>	<input type="checkbox"/>		<input type="checkbox"/>	<input type="checkbox"/>		<input type="checkbox"/>	<input type="checkbox"/>	<input type="checkbox"/>	<input type="checkbox"/>	<input type="checkbox"/>	<input type="checkbox"/>	<input type="checkbox"/>	<input type="checkbox"/>	<input type="checkbox"/>
	<input type="checkbox"/>	<input type="checkbox"/>	<input type="checkbox"/>		<input type="checkbox"/>	<input type="checkbox"/>		<input type="checkbox"/>	<input type="checkbox"/>	<input type="checkbox"/>	<input type="checkbox"/>	<input type="checkbox"/>	<input type="checkbox"/>	<input type="checkbox"/>	<input type="checkbox"/>	<input type="checkbox"/>
	<input type="checkbox"/>	<input type="checkbox"/>	<input type="checkbox"/>		<input type="checkbox"/>	<input type="checkbox"/>		<input type="checkbox"/>	<input type="checkbox"/>	<input type="checkbox"/>	<input type="checkbox"/>	<input type="checkbox"/>	<input type="checkbox"/>	<input type="checkbox"/>	<input type="checkbox"/>	<input type="checkbox"/>
	<input type="checkbox"/>	<input type="checkbox"/>	<input type="checkbox"/>		<input type="checkbox"/>	<input type="checkbox"/>		<input type="checkbox"/>	<input type="checkbox"/>	<input type="checkbox"/>	<input type="checkbox"/>	<input type="checkbox"/>	<input type="checkbox"/>	<input type="checkbox"/>	<input type="checkbox"/>	<input type="checkbox"/>

Zubehör:

Gestänge

Stück	Farbton				Standard Stiftlänge = 100mm Laschenlänge = 135mm	Länge in mm				Kunststoffteile		Maß	
	EV1 silber	dunkel- bronze (F77)	RAL 9016 weiß	Sonder- farben RAL		600	800	1000	abweichend*	schwarz	weiß	B (mm)	Y (mm)
	<input type="checkbox"/>	<input type="checkbox"/>	<input type="checkbox"/>		<input type="checkbox"/>	<input type="checkbox"/>	<input type="checkbox"/>	<input type="checkbox"/>		<input type="checkbox"/>	<input type="checkbox"/>		
	<input type="checkbox"/>	<input type="checkbox"/>	<input type="checkbox"/>		<input type="checkbox"/>	<input type="checkbox"/>	<input type="checkbox"/>	<input type="checkbox"/>		<input type="checkbox"/>	<input type="checkbox"/>		

* Abstufung je 50mm

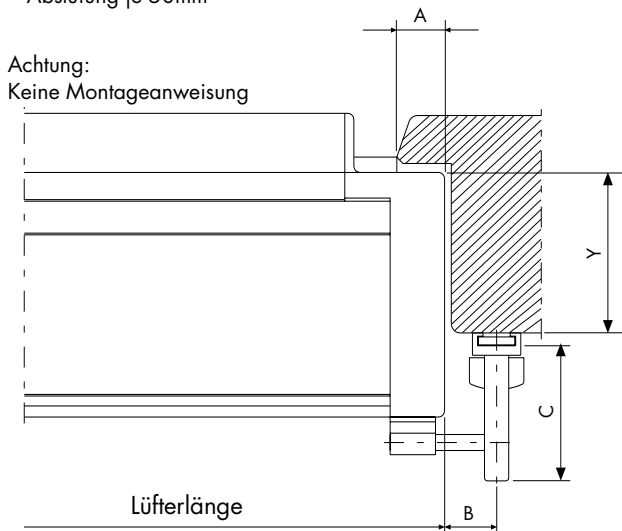

Anschlagprofil

Stück	Farbton				Bei Maßanfertigung Maß „A“ angeben in mm
	EV1 silber	dunkel- bronze (F77)	RAL 9016 weiß	Sonder- farben RAL	
	<input type="checkbox"/>	<input type="checkbox"/>	<input type="checkbox"/>		

A = Abzugsmaß für Rahmenüberstand

Stiftlänge (Gestänge) = B + 22 (B = min. 8mm / max. 80mm)

C = Laschenlänge (Gestänge) = 91 - Y

Y = Falztiefe abzüglich Dichtungsstärke (in montiertem Zustand)

○ Glasfalzeinbau

alle Maße in mm

○ Kämpfereinbau

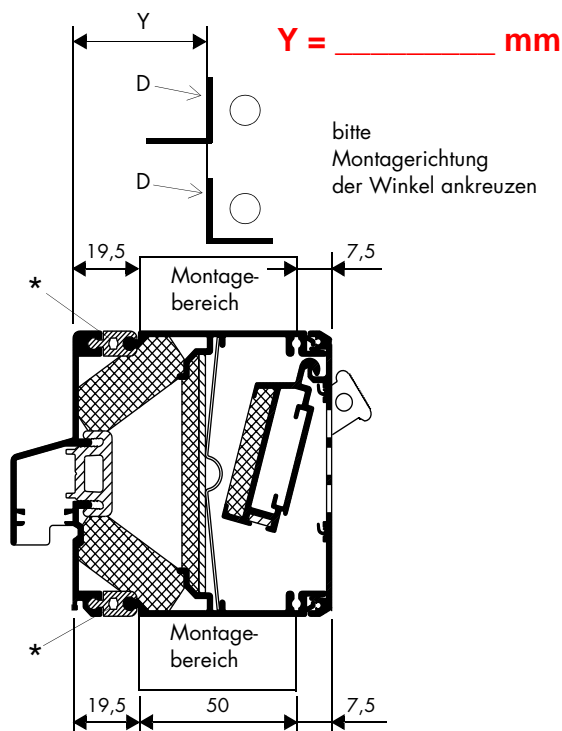
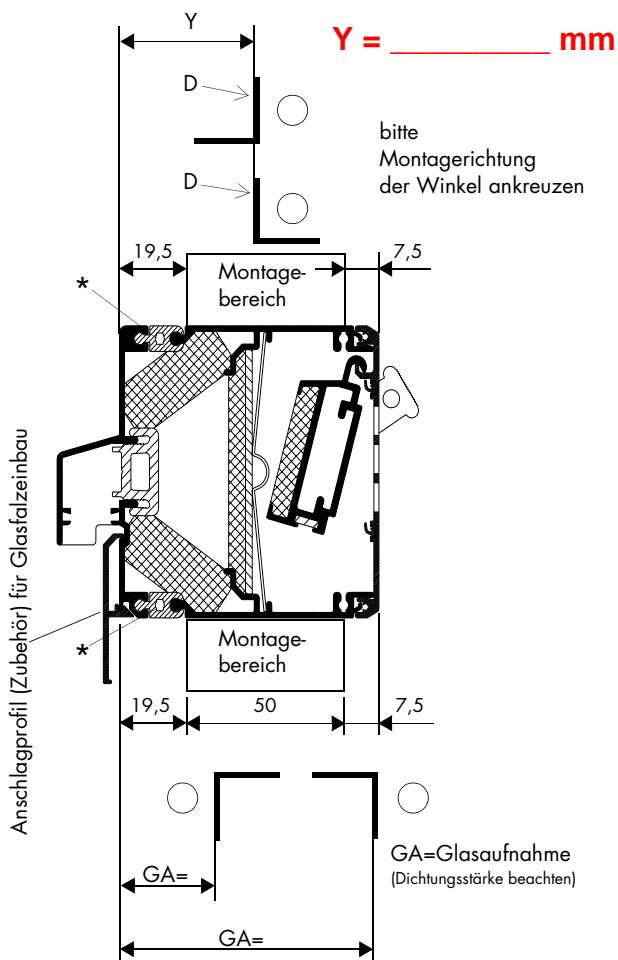

* thermische Trennung beachten (Tauwasservermeidung)

Y = Falztiefe abzüglich Dichtungstärke (in montiertem Zustand)

Achtung:
Winkel dürfen nur im Montagebereich angebracht werden!

Winkel 20 x 20 x 2 mm

Stück	Farbton				oben	unten	seitlich	montiert	lose	vorgebohrt (nur Schenkel D)
	EV1 silber	dunkel- bronze (F77)	RAL 9016 weiß	Sonder- farben RAL						
	○	○	○		○	○ ja ○ nein	○	○	○	○

Maß A siehe Seite 11

IEGENIA-AUBI KG
Beschlag- und Lüftungstechnik
Postfach 10 05 51
D-57005 Siegen
TELEFON +49 271 39 31-0
FAX +49 271 39 31 172
info-hotline@siegenia-aubi.com

Österreich:
IEGENIA-AUBI GES.M.B.H
Gewerbestraße 5
A-5301 Eugendorf
Tel. +43 62 25 83 01
Fax +43 62 25 75 15
info-A@siegenia-aubi.com

Schweiz:
IEGENIA-AUBI AG
Zelgstraße 97
CH-3661 Uetendorf/BE
Telefon +33 346 10 10
Fax +33 346 10 20
info-CH@siegenia-aubi.com