

Der Lösungs-
anbieter für:

Schreinereien
Küchenbauer
Holz-/ Elementbauer
Türenhersteller
Möbelfabrikanten
Fensterbauer
Montage-Equipen



Schliesstechnik

Ihr systemneutraler Partner
für Schliesssysteme

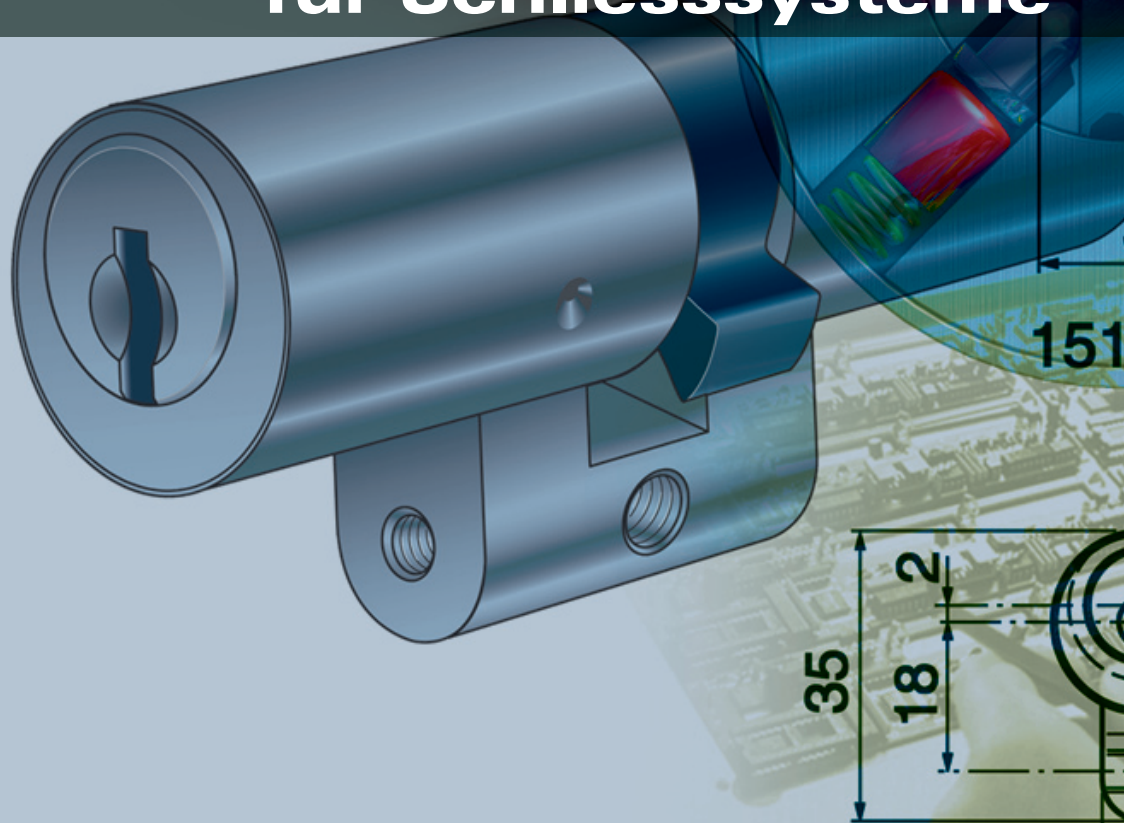

Keine Angst vor komplexen Lösungen



Unsere Spezialisten unterstützen Sie kompetent und zuverlässig bei der Beratung, Planung, Programmierung und Montage von komplexen Schliesssystemen.

Wir verstehen uns auch in diesem Bereich als Partner für unsere Schreiner-Kundschaft und bieten den erforderlichen Support bei mechanischen-, mechatronischen- elektronischen und auch biometrischen Zutrittskontrollen.



Autorisierter Fachpartner



Mechanik



Mechatronik

Mechanische Schliesssysteme



Unsere Leistungen - Ihre Vorteile:

- Kompetentes Team mit viel Erfahrung
- Unterstützung bei der Beratung der Bauherrschaft
- Aufnahme der Schliessanlage direkt vor Ort
- Elektronische Schliessplanerfassung
- Elektronische Registrierung der Schliessanlage auf Ihren Wunsch
- Kurze Lieferfristen für kleinere registrierte Anlagen und Serienschliessungen mit Keso 2000S Eigenprofil



Unsere Partner

KABA

KESO

ASSA ABLOY

sea
Schliess-Systeme

SAG

Mechatronische Schliesssysteme



Die Kombination von Mechanik und Elektronik kurz Mechatronik bietet doppelte Sicherheit, da zum öffnen eines Schlosses beide Systeme eine Berechtigung benötigen.

Zudem sind Anwendungen wie zeitliche Zutrittsbeschränkung und Protokollierung der Öffnungs- und Schliessungsvorgänge möglich. Bei diesem System sind auch Verknüpfungen zu anderen Anwendungen wie z.B. Zeiterfassungsprogramme, Verpflegungsautomaten etc. möglich

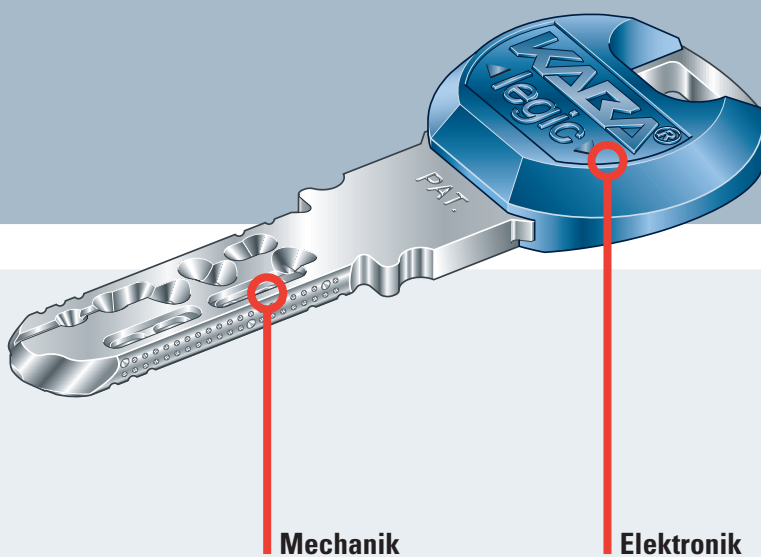

Mechanik

Elektronik

Biometrische Schliesssysteme



Von der Haustür bis zum Garagentor: Mit einem biometrischen Zutrittssystem können Türen und Tore komfortabel geöffnet werden. Auch das Bedienen von Alarmanlagen ist möglich.

Kein lästiges Schlüssel suchen mehr - mit einem biometrischen Zutrittssystem wird der Finger zum Schlüssel.



Ihr Lösungsanbieter:

Planung, Beratung,
Programmierung, Montage;
Wir bieten Ihnen auch bei
komplexen Systemen
fachgerechte Unterstützung.

Ideen für innovative Lösungen



SEAVision – Ein System; zwei Varianten

Bei SEAVision Standard entscheidet die Türe, bei SEAVision Focus hingegen das Medium über die Zutrittsberechtigung

Feller overto

Das biometrische Zutrittssystem im Feller EDIZIOdue-Design.

Safe-o-Tronic access

Der innovative Schrankverschluss kombiniert Pin-Code und RFID-Technologie.

KESO Kurzzylinder

Der neue KESO Kurzzylinder beinhaltet trotz seiner geringen Dimensionen die vollwertige Schliesstechnik eines modernen KESO Doppelzylinders.



Ideen für innovative Lösungen



Eolegic Digital Zylinder

Einfache Integration in bestehende mechanische Schliessanlagen

VARIfree

Der Transponder-Beschlag ist eine wirtschaftliche und innovative Alternative zur klassischen Zylinderschliessanlage in Geschäftsobjekten aller Art.

VERSO CLIQ

Das Schliesssystem mit integrierter Zutrittskontrolle ohne Türblattverkabelung

Eolegic c – lever

Die Schlossunabhängige Beschlaglösung kann nachträglich ohne zusätzliche Kabelverlegung an jeder Tür eingesetzt werden

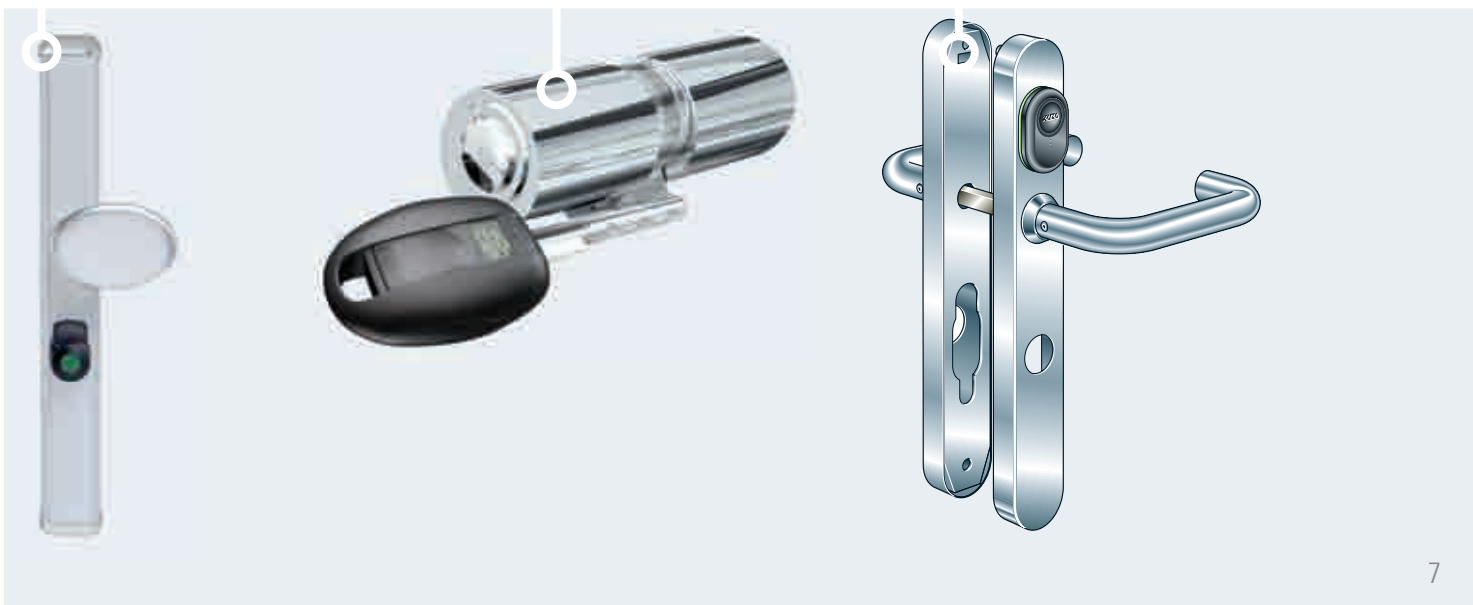

Gut beraten

bei der Sicherheits- und Schliesstechnik

Der Lösungs-
anbieter für:

Schreinereien
Küchenbauer
Holz-/ Elementbauer
Türenhersteller
Möbelfabrikanten
Fensterbauer
Montage-Equipen

